

Stabilift con binda

STABILIFT con binda è stato sviluppato in collaborazione con la “Swedish Rescue Academy” e con altre squadre di soccorso.

Il prodotto è stato progettato appositamente per:

1. Essere semplice da impostare e facile da usare.
2. Affrontare qualsiasi stabilizzazione e sollevamento d'emergenza in collisioni stradali.

Lo stabilizzatore è in grado di sollevare tra i 10 e i 245 cm di altezza.

Con un peso di 13 kg e un fattore di sicurezza 2:1, **STABILIFT** può sopportare pesi fino a 1000 kg a massima estensione.

STABILIFT si estende girando la manovella.

STABILIFT è probabilmente lo stabilizzatore da soccorso più semplice e veloce da usare nel mercato.

APPLICAZIONI

- Veicoli affossati
- Veicoli ribaltati sul lato
- Veicoli ribaltati sul dorso
- Sollevamento veicoli
- Sollevamento del tettuccio dei veicoli

Accessori

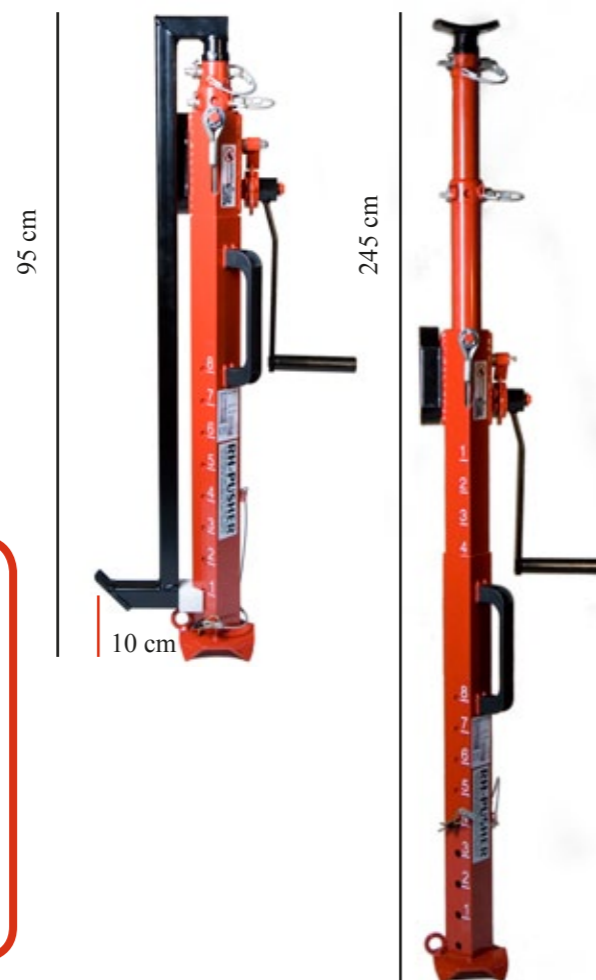

ITALRESCUE
www.italrescue.com



ITALRESCUE s.r.l.
Via Callesello 4, 31030 Borso del Grappa (TV), Italia
info@italrescue.com - Tel. 0423 542030

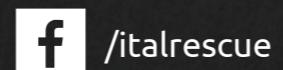

Stabilift Automatic I

STABILIFT Automatic I è stato sviluppato in collaborazione con la "Swedish Rescue Academy" e con altre squadre di soccorso.

Il prodotto è stato progettato appositamente per:

1. Essere semplice da impostare e facile da usare.
2. Affrontare qualsiasi stabilizzazione e sollevamento d'emergenza in collisioni stradali.

Lo stabilizzatore è in grado di sollevare tra i 10 e i 211 cm di altezza.

Con un peso di 10 kg e un fattore di sicurezza 2:1, **STABILIFT** può sopportare pesi fino a 2000 kg a massima estensione (testato a 4000 kg a 211 cm).

STABILIFT si estende automaticamente grazie alla molla a gas. Può essere allungato anche usando una semplice leva.

STABILIFT è probabilmente lo stabilizzatore da soccorso più semplice e veloce da usare nel mercato.

APPLICAZIONI

- Veicoli affossati
- Veicoli ribaltati sul lato
- Veicoli ribaltati sul dorso
- Sollevamento veicoli
- Sollevamento del tettuccio dei veicoli

Accessori

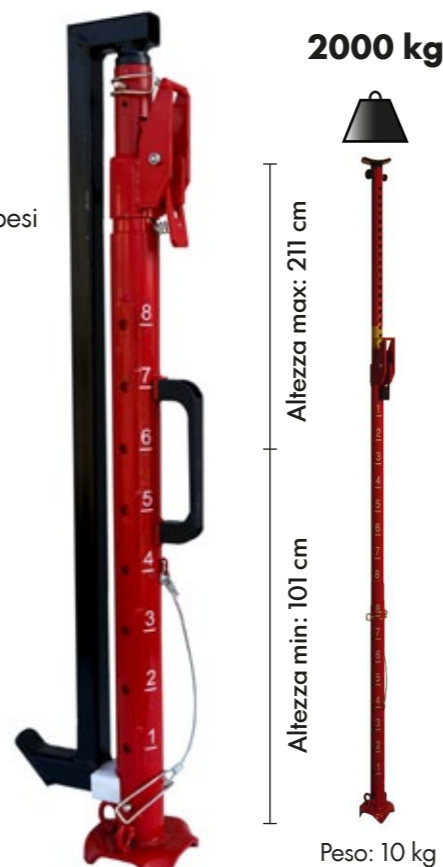

Stabilift Automatic II

STABILIFT Automatic II è stato sviluppato in collaborazione con la "Swedish Rescue Academy" e con altre squadre di soccorso.

Il prodotto è stato progettato appositamente per:

1. Essere semplice da impostare e facile da usare.
2. Affrontare qualsiasi stabilizzazione e sollevamento d'emergenza in collisioni stradali.

Lo stabilizzatore è in grado di sollevare tra i 10 e i 245 cm di altezza.

Con un peso di 13 kg e un fattore di sicurezza 2:1, **STABILIFT** può sopportare pesi fino a 5000 kg a massima estensione (testato a 10000 kg a 245 cm).

STABILIFT si estende automaticamente grazie alla molla a gas. Può essere allungato anche usando una semplice leva.

STABILIFT è probabilmente lo stabilizzatore da soccorso più semplice e veloce da usare nel mercato.

APPLICAZIONI

- Veicoli affossati
- Veicoli ribaltati sul lato
- Veicoli ribaltati sul dorso
- Sollevamento veicoli
- Sollevamento del tettuccio dei veicoli
- Supporto nelle costruzioni

Accessori

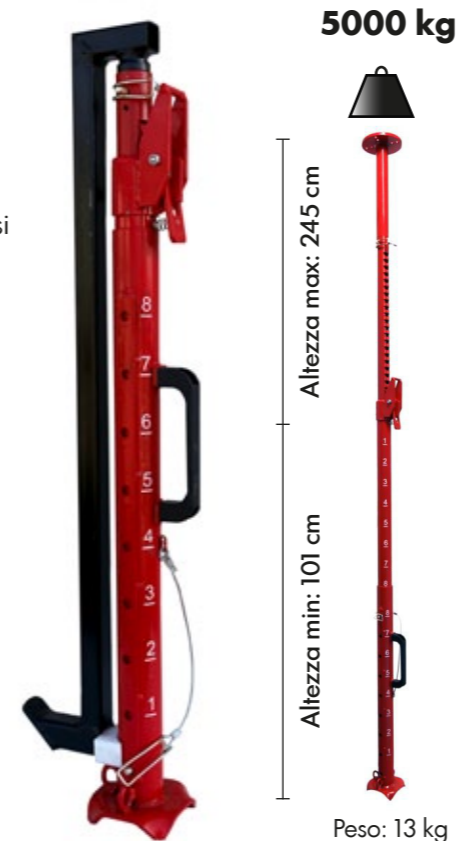

Stabilift Automatic HD

STABILIFT Automatic HD è stato sviluppato in collaborazione con la "Swedish Rescue Academy" e con altre squadre di soccorso.

Il prodotto è stato progettato appositamente per:

1. Essere semplice da impostare e facile da usare.
2. Affrontare qualsiasi stabilizzazione e sollevamento d'emergenza in collisioni stradali.
3. Stabilizzare veicoli sollevati da cuscini di sollevamento.

STABILIFT si estende automaticamente grazie alla molla a gas. Può essere allungato anche usando una semplice leva.

STABILIFT è probabilmente lo stabilizzatore da soccorso più semplice e veloce da usare nel mercato.

APPLICAZIONI

- Veicoli affossati
- Veicoli ribaltati sul lato
- Veicoli ribaltati sul dorso
- Sollevamento veicoli
- Sollevamento del tettuccio dei veicoli
- Supporto carichi pesanti

Set completo lungo o corto consiste in:



- Dispositivo di sollevamento
- Arco di sollevamento
- Piede
- Gancio, stelo corto 6 kg, stelo lungo 6,5 kg
- 4 Punta
- Leva 1 meter
- Piede tondo
- Testa tonda
- Cinghia di sicurezza

8000 kg

